



DOSSIER DE PRESSE

*Petru Ghjisei
Matteu Vincente
Tomasu Gumenic*

LES CORSES ET LA GRANDE GUERRE

E X P O S I T I O N

21 JUIN | 28 MARS
2014 | 2015



SOMMAIRE

- P. 2 Communiqué de presse
-
- P. 4 Renseignements pratiques
-
- P. 5 PRÉSENTATION ET PARCOURS DE L'EXPOSITION
-
- P. 7 Scénographie
-
- P. 8 AU CŒUR DES TRANCHÉES
Exposition destinée au jeune public
-
- P. 9 Activités pédagogiques
-
- P. 10 L'UMANA AMBIZIONE + NOTRE SIÈCLE
Photographies et installation vidéo
-
- P. 11 RENCONTRE SCIENTIFIQUE
Colloque interdisciplinaire international
-
- P. 12 Publications
-
- P. 13 Visuels presse
-

LES CORSES ET LA GRANDE GUERRE

À l'occasion du Centenaire, le Musée de la Corse présente une exposition consacrée aux Corses et à la Grande Guerre à partir du 21 juin 2014. Une exposition labellisée par la Mission du centenaire de la Première Guerre mondiale comme projet innovant et structurant pour le territoire.

Cet événement met en lumière ce conflit qui marque un tournant dans l'histoire contemporaine européenne et régionale : s'il n'a pas engendré d'opération militaire sur le territoire, il est souvent dénoncé comme marquant la fin de la société traditionnelle insulaire corse.

Cette exposition évoque les hommes et les femmes impliqués à des degrés divers dans ce conflit en tant que témoins et acteurs de cette période de l'histoire et les bouleversements à court, moyen et long terme, que la Grande Guerre a entraînés ainsi que les modifications socio-économiques inéluctables qu'elle a impulsées dans la société corse et ce jusqu'à nos jours, nourrissant la mémoire collective et les imaginaires sociaux et politiques.

Cette exposition se veut un lieu de réflexion et de compréhension qui nous parle de singularité et d'uniformisation, reliant des trajectoires individuelles à l'histoire régionale et aux grands événements internationaux fondateurs de l'entrée de l'Europe dans le XX^e siècle.

Ce projet d'exposition est l'occasion de proposer une nouvelle lecture de la Grande Guerre en rendant compte des dernières avancées scientifiques sur ce sujet et de susciter une réflexion sur les notions de mémoire, de représentation et de construction politique autour d'un événement fondateur.

La multiplicité de médias présentés (photographies, peintures, dessins, sculptures, audiovisuels, journaux, affiches, effets personnels, uniformes, armes, partitions, carnets, jouets, armes...) sont autant de vecteurs pour illustrer les dimensions globales, à la fois économiques, politiques, sociales, culturelles et anthropologiques, de ce conflit.

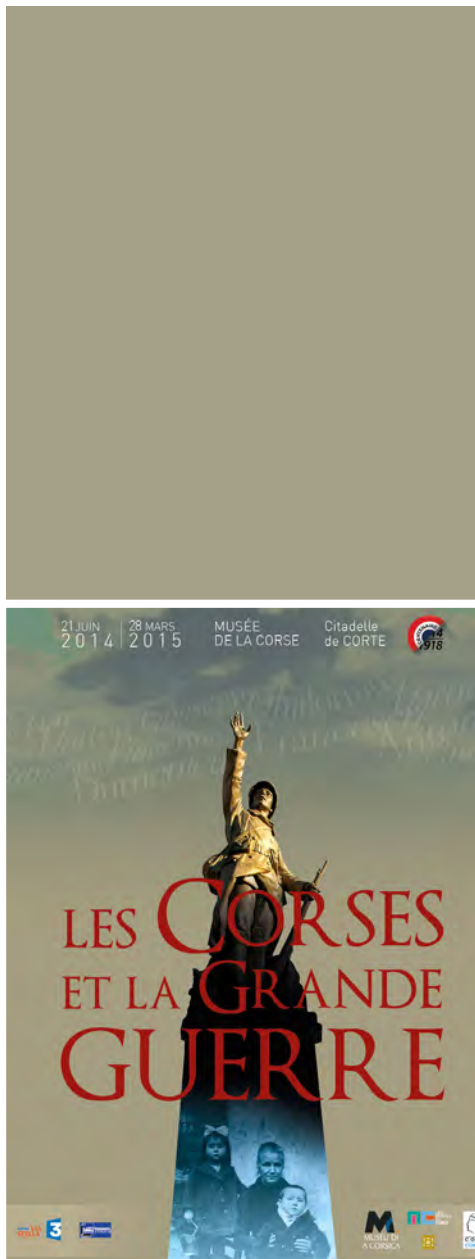

Cantine du capitaine Mattei du 373^e régiment d'infanterie
Ajaccio, musée A Bandera
© CTC, musée de la Corse 2014/Philippe Pierangeli



Armée de terre – Armée de mer
Ordre de mobilisation générale
Ajaccio, musée A Bandera
© CTC, musée de la Corse 2014
Philippe Pierangeli

Tenue de combat de poilu
Association Sinitelle
Fonds Biaggi & Gregori
© Association Sinitelle/
Jean-André Bertozzi



Jules-Abel Faivre (1867-1945) Détail
Peintre et illustrateur
On les aura !
Corte, musée de la Corse
© CTC, musée de la Corse 2014
Philippe Pierangeli



Drapeau de l'amicale
des anciens combattants des 173^e - 373^e RI
Collection Amicale des 173^e et 373^e RI
© CTC, musée de la Corse 2014/Philippe Pierangeli

Construite autour de quatre thématiques distinctes, l'exposition **Les Corses et la Grande Guerre** présente plus de 600 objets.

Séquence I **LA CORSE À LA VEILLE DU CONFLIT, UNE PÉRIPHÉRIE EN CRISE**

Une économie insulaire en crise
Une périphérie française
La naissance d'une identité corse

Séquence II **LES CORSES EN GUERRE, DES HOMMES MOBILISÉS**

La mobilisation
Une guerre moderne
Les régiments « corses »
S'évader pour tenir
Religion et expression de la foi
Ecrire pour survivre
Photographier pour témoigner
Échapper au front

Séquence III **UNE SOCIÉTÉ INSULAIRE « EN GUERRE »**

Propagande et « bourrage de crâne »
Un effort de guerre sans précédent
Une île, terre de relégation et d'exil
Les souffrances d'une île

Séquence IV **DU DEUIL AUX MÉMOIRES, CONSÉQUENCES ET SOUVENIR DE LA GRANDE GUERRE**

De la fin du conflit à la mythification de la Grande Guerre
Entre souvenir obsessionnel et traumatisme
Une Corse nouvelle ?
Le cas de la Corse : une mémoire vive et tourmentée

- Un espace dédié au jeune public propose un parcours qui aborde le sujet sous un angle interactif : **AU CŒUR DES TRANCHÉES.**
- En contrepoint de l'exposition, des photographies et une installation vidéo viennent illustrer le thème : **L'UMANA AMBIZIONE + NOTRE SIÈCLE.**
- Un colloque interdisciplinaire international
« MINORITÉS, IDENTITÉS RÉGIONALES ET NATIONALES EN GUERRE 1914-1918 » organisé par le musée de la Corse les 19 et 20 juin 2014 à l'université de Corse.

RENSEIGNEMENTS PRATIQUES

Dates	21 juin 2014-28 mars 2015
Lieu	Musée de la Corse, Citadelle de Corte - 20250 CORTE
Coordonnées	museedelacorse.info@ct-corse.fr Tél. : 04 95 45 25 45 Fax. : 04 95 45 25 36
Horaires	Du 22 juin au 20 septembre : 10 h - 20 h tous les jours Du 21 septembre au 31 octobre : 10 h - 18 h tous les jours sauf les lundis Du 1 ^{er} novembre au 28 mars : 10 h - 17 h tous les jours sauf les dimanches, lundis, fériés et 24 décembre FERMETURE ANNUELLE Du 31 décembre au 14 janvier inclus
Commissariat	Sylvain GREGORI , Attaché de conservation du patrimoine, Docteur en histoire de l'université de Provence, Chercheur associé au CMMC-Université de Nice et Président et cofondateur de l'association d'histoire militaire corse <i>Sintinelle</i> . Jean-Paul PELLEGRINETTI , Professeur des Universités, Responsable de l'ANR ICEM (Centre de la Méditerranée Moderne et Contemporaine Université de Nice-Sophia Antipolis).
Scénographie	Yves Kneusé, architecte scénographe et Charlotte Vaillant, architecte intérieur
Graphisme	Gaëtan Laroche
Publications	<ul style="list-style-type: none">• Catalogue et brochure de l'exposition <i>Les Corses et la Grande Guerre</i> Coédition Musée de la Corse, CTC/Albiana• Bande dessinée AIÒ ZITELLI ! Récits de guerre 14-18 Coédition Musée de la Corse, CTC/Albiana
Activités pédagogiques	Visites guidées et ateliers à destination du jeune public (6-11 ans) et des classes Réservation : 04 95 45 26 02 jeanne.luciani@ct-corse.fr Visites guidées à destination des collèges et lycées Réservation : 04 95 45 26 06 cecile.liberatore@ct-corse.fr
Visites guidées	Visites guidées à destination des groupes. Réservation : 04 95 45 26 06 cecile.liberatore@ct-corse.fr
Sur Internet	www.musee-corse.com
Contacts presse	Frédérique NUCCI-ORSATELLI : 04 95 45 25 43 frederique.nucci@ct-corse.fr benjamin.gour@ct-corse.fr

LES CORSES ET LA GRANDE GUERRE

L. Levy
Bastia - Vapeur en partance
Musée de Bastia - MEC.2004.0.18.8
© Musée de Bastia/DR



PRÉSENTATION ET PARCOURS DE L'EXPOSITION

Alors que la Corse a été géographiquement éloignée du front, la mémoire de la Grande Guerre demeure extrêmement vive dans l'imaginaire insulaire. Ici, peut-être plus qu'ailleurs, ce conflit a marqué un tournant dans l'histoire contemporaine régionale. Cette exposition propose une nouvelle lecture de la Grande Guerre et de ses répercussions en Corse en remettant en question les mythes et les stéréotypes et en explorant les imaginaires sociaux et politiques. À travers plusieurs centaines de documents et d'objets, le visiteur est replongé aussi bien dans les tranchées avec les poilus corses, que dans le quotidien de l'arrière insulaire. L'avant-guerre et les décennies qui suivent celle-ci permettent une mise en perspective des conséquences du conflit.

Le parcours s'organise en quatre séquences principales, destinées à mettre en lien l'histoire globale avec la « petite histoire » des communautés corses au sein du premier conflit mondial.

SÉQUENCE I

LA CORSE À LA VEILLE DU CONFLIT, UNE PÉRIPHÉRIE EN CRISE

Le déclenchement de la Grande Guerre signe la fin de la Belle Époque qui, comme dans de nombreux départements, est loin d'être une période florissante pour l'ensemble de la société insulaire. La dégradation de l'économie, dont la crise remonte à la fin du XIX^e siècle, permet de mieux comprendre le processus migratoire qui, pour beaucoup de Corses, va devenir une échappatoire à la misère. À la veille du conflit, la Corse occupe une place stratégique en Méditerranée comme le prouve le renforcement des fortifications de Bonifacio et de Bastia face à un voisin transalpin membre de la Triplice depuis 1896. Cette menace irrédentiste cristallise l'enracinement du patriotisme français. Celui-ci n'entrave cependant pas l'expression d'une identité corse, à la fois vecteur de la républicanisation entre 1870 et 1914 mais aussi support du mouvement régionaliste apparu en réaction à l'état « d'île oubliée et abandonnée » dans laquelle se trouve l'île en 1914.

SÉQUENCE II

LES CORSES EN GUERRE, DES HOMMES MOBILISÉS

De 1914 à 1918, environ 52 800 mobilisés et 2 000 à 3 000 engagés volontaires corses ont répondu à « l'appel de la patrie ». Par sa modernité, cette Grande Guerre va marquer l'entrée de l'Europe dans le XX^e siècle.

Mais pour ces combattants d'origine insulaire, ce conflit est avant tout synonyme d'exil même si des régiments marqués par une forte présence corse permettent l'affirmation d'une identité singulière au sein de la nation « en armes ». Comme tous les poilus, les combattants insulaires connaissent la vie dans les tranchées et y adoptent des pratiques, aux formes parfois héritées de leurs spécificités culturelles, comme la solidarité ou la religiosité, leur permettant de tenir dans l'enfer des premières lignes. Parmi celles-ci la correspondance des combattants avec leur famille matérialise ce lien viscéral, cette véritable ubiquité, conservés avec l'île. Elle démontre à quel point l'identité corse survit à la guerre.

Alors que le conflit se fait de plus en plus meurtrier, la combativité des poilus corses n'empêche pas, comme ailleurs, de voir apparaître des stratégies d'évitement destinées à échapper de manière « officielle » au front, c'est-à-dire sans que soit remis en cause le patriotisme des soldats insulaires.

LES CORSES ET LA GRANDE GUERRE

Correspondance du sous-lieutenant Toussaint Graziani
Association Sintinelle - Fonds Biaggi & Gregori
© Association Sintinelle/Jean-André Bertozzi



SÉQUENCE III

UNE SOCIÉTÉ INSULAIRE EN GUERRE

Si le territoire insulaire est éloigné du front, la société corse n'en a pas moins été directement confrontée au conflit. Les conséquences économiques se font d'autant ressentir que l'île déjà dépendante de ses importations avant la guerre doit faire face à la pénurie provoquée par la réduction des rotations maritimes.

Pourtant, la population locale, décrite en 1908 dans le rapport Clémenceau, comme la plus pauvre d'Europe, a largement participé financièrement à l'effort de guerre. Patriotisme et volonté de hâter la fin du conflit et le retour des mobilisés sont à l'origine de cette participation massive aux quêtes et aux emprunts nationaux. Le « bourrage de crâne » fait certes son œuvre... au point d'être intégré dans les esprits insulaires sans toutefois déclencher une haine du Boche à laquelle les 2 000 prisonniers de guerre et internés en captivité dans l'île auraient pu faire face.

De même, l'accueil réservé par la population corse aux réfugiés serbes et juifs démontre que l'hospitalité et la solidarité conservent tout leur sens. Pourtant, la société insulaire souffre du conflit à travers l'apparition des mutilés, l'annonce des morts et des disparus ainsi que les ravages de la grippe espagnole.

SÉQUENCE IV

DU DEUIL AUX MÉMOIRES, CONSÉQUENCES ET SOUVENIR DE LA GRANDE GUERRE

Au-delà des incalculables conséquences démographiques du conflit, le poids du deuil dans les familles insulaires aux lendemains de la Première Guerre mondiale se mesure à travers le souvenir des 10 à 12 000 Corses « morts au champ d'honneur ». Ce véritable traumatisme collectif explique le mythe des 40 000 morts, l'instrumentalisation de celui-ci et les reconstructions mémorielles apparaissant dans les affrontements idéologiques et partisans que se sont livrés différents courants ou formations politiques insulaires de la fin des années 1920 jusqu'à nos jours. Le souvenir de ce conflit s'inscrit donc dans un rapport singulier avec la nation. Depuis le début des années 2010, ce poids mémoriel persiste à travers le nouveau combat qu'animent diverses associations réunies dans un collectif pour la réhabilitation en droit des fusillés corses pour l'exemple de 14-18.

SCÉNOGRAPHIE

Yves Kneusé
avec Charlotte Vaillant

Lumière :
Fabrice Blanc

Production Audiovisuelle :
Drôle de trames

Construction :
Sicab

Réalisations graphiques :
L'Atelier

Électricité :
Jefa

Soclage :
Version Bronze.

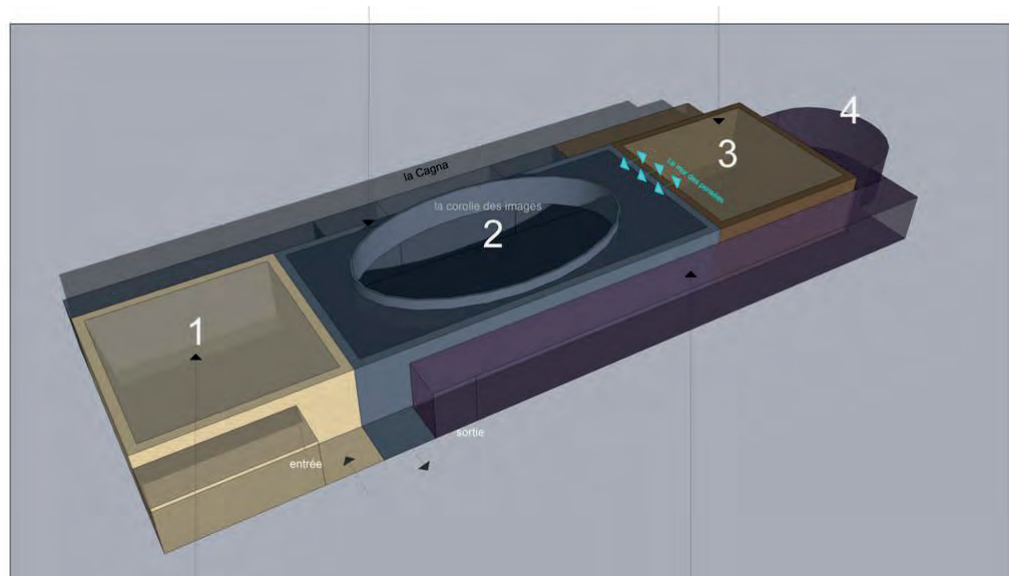
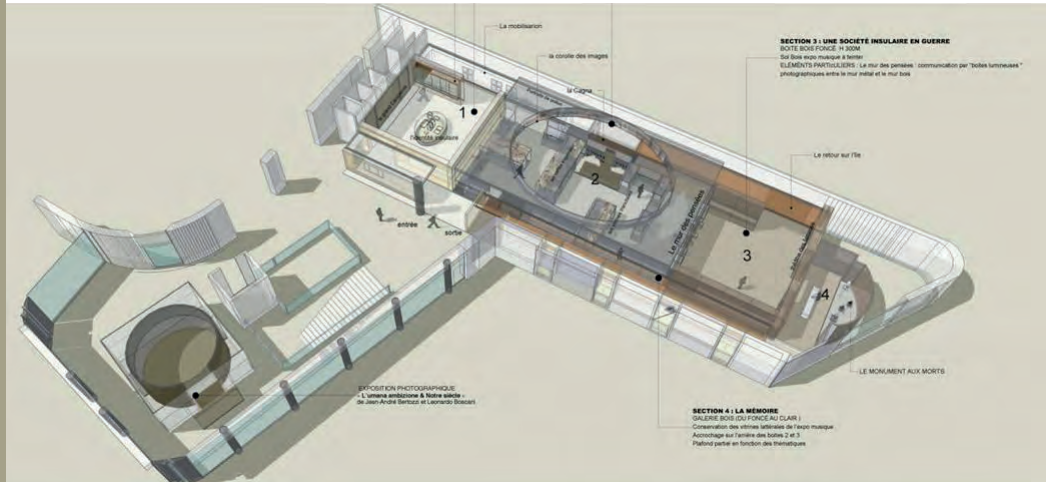

Une guerre « invisible » depuis la Corse : une boîte métal prise entre deux boîtes en bois : la Corse avant-guerre en bois clair et la Corse pendant la guerre en bois foncé. Pour circuler entre les boîtes, des passages où l'on « s'engage », on « rentre au pays », on pleure, on se souvient, on se reconstruit. Une guerre qui laisse un trou dans cette île, un trou dans les familles, une mémoire douloureuse qui reste au-dessus de nous et nous livre ses images. Entre le front de l'île, entre les hommes et les femmes, un mur de la pensée où l'on s'invente la vie de l'autre, celle qui est restée ou celui qui se bat.



Musée de la Corse / Corte



CHEF DE PROJET :
Ann Bilger-Depoorter,
responsable de la médiation culturelle
Musée de la Corse.

Scénographie:
Kascen.
Graphisme :
Laurent Sick.

AU CŒUR DES TRANCHÉES

Exposition destinée au jeune public (6-11 ans)

Ce parcours destiné au jeune public s'offre comme un sas de sensibilisation à la visite de l'exposition *Les Corses et la Grande Guerre*.

Comment franchir le fossé du temps et rendre cette histoire accessible à des enfants dont le quotidien est à des années lumières des tranchées ? Ce sont leurs arrière-arrière-grands-parents qui ont peut-être vécu la Grande Guerre...

Comment évoquer l'horreur sans traumatiser ? Impossible de faire revivre tel quel l'enfer des tranchées.

Au cœur des tranchées relève le défi en traitant ce pan d'histoire sous l'angle de l'émotion et du vécu quotidien. Centré sur l'humain et les sensations, le parcours, qui propose une série d'expériences subjectives et sensorielles, est un outil qui permet de faire sens de ces fragments, de prendre de la distance et de s'interroger sur l'Histoire.

La scénographie développe un univers qui mêle des éléments très réalistes avec une évocation plus symbolique des tranchées. Empruntés au registre visuel militaire, le graphisme aux couleurs franches, évoque les rubans des médailles, le mobilier rappelle les caisses et cantines.

Le matériau dominant est la couverture grise. Tantôt pliée tantôt roulée, utilisée pour évoquer les sacs de sable, les bandages ou pour former les parois d'un espace plus intimiste, elle évoque par sa texture râpeuse l'inconfort de la guerre. Symbole de protection aussi, elle reconforte et aide le soldat à lutter contre le froid.

SUR LE QUAI DU DÉPART

En préambule au parcours, une fresque panoramique d'un quai d'embarquement sert de point de rassemblement pour les visiteurs. Le décor campe l'ambiance qui préside au début de la campagne. Personne ne s'imagine alors en « prendre » pour 4 ans...



EN ROUTE VERS LE FRONT

L'image du départ laisse la place à un environnement rappelant celui des tranchées. Promiscuité, rats et poilus figés au fond du cul-de-sac montrent qu'on s'enfonce dans le conflit.

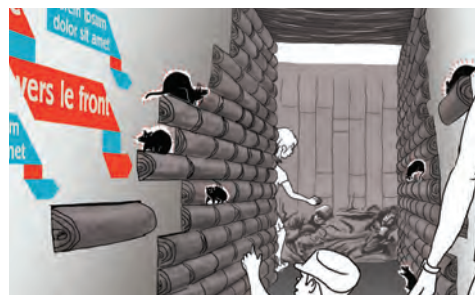

ACTIVITÉS PÉDAGOGIQUES

Le secteur de la médiation culturelle du musée de la Corse propose :

Pour les écoles primaires

Une journée au musée

- 10h00 : Accueil
- 10h30 - 12h00 : visite-atelier de l'exposition-jeu *Au Cœur des tranchées*
- 13h30 - 14h15 : visite de l'exposition *Les Corses et la Grande Guerre*

Visite encadrée par un médiateur

Tarif : 1,50 € par élève. Gratuité pour les enseignants et accompagnateurs.

Jusqu'à 30 élèves maximum

Réservation obligatoire (au minimum trois semaines à l'avance)

jeanne.luciani@ct-corse.fr

Dossier pédagogique téléchargeable sur www.musee-corse.com (nos expositions / expositions en cours / Au cœur des tranchées).

Pour les collèges et les lycées

Visites guidées de l'exposition

Durée : 1h30

Tarif : 1,50 € par élève. Gratuité pour les enseignants et accompagnateurs.

Réservation obligatoire (au minimum trois semaines à l'avance).

cecile.liberatore@ct-corse.fr



LA TRANCHÉE DES ÉMOTIONS

La vie dans les tranchées. Une suite d'illustrations inspirées de documents pris sur le vif retrace le quotidien du soldat.

Le bruit et les odeurs des tranchées.

Sons et odeurs sont diffusés dans ce boyau pour faire ressentir l'environnement sensoriel, celui des soldats confinés dans leur tranchée.

Le refuge des pensées. Un ensemble de boîtes représentant les souvenirs et pensées permettent de s'immerger dans les pensées d'un poilu. Une manière de montrer que la guerre touche les acteurs au front, mais aussi ceux qui sont restés au pays.



LES INDISPENSABLES

Le barda. Les enfants décryptent le contenu d'un barda. Accessoires réglementaires, objets intimes, voire insolites aident à supporter physiquement et moralement cette situation extrême qu'est la guerre.

Le poids du barda. Un dispositif permet d'expérimenter physiquement ce que représentent ces 35 kilos.



RÉCITS DE VIE

Implanté au cœur du parcours un espace audiovisuel diffuse des récits de soldats en bande dessinée.

LA MÉMOIRE

Trois écrans tactiles permettent la consultation des carnets réalisés dans le cadre du concours *Les petits artistes de la mémoire, la grande guerre vue par les enfants*, organisé par l'Office National des Anciens Combattants et Victimes de Guerre. Les enfants réinterprètent l'histoire personnelle d'un poilu et deviennent à leur tour vecteurs de cette mémoire.

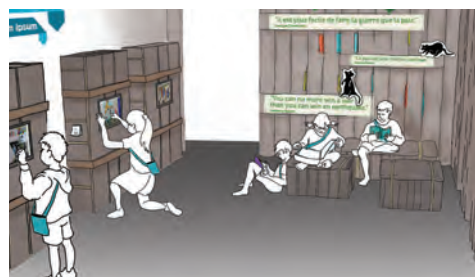

• COIN LECTURE

Albums, livres documentaires, BD, livres de poésie sont mis à disposition pour en savoir plus.

• SUPPORT PÉDAGOGIQUE

En début de parcours, les jeunes visiteurs se voient remettre une petite besace qui contient un support individuel, le petit journal de la Grande Guerre. Ce carnet propose pour chaque thème une activité. Tout au long du parcours, l'enfant récolte des vignettes illustrées, « fragments » d'expérience, qui, découpées, commentées et collées dans le carnet permettent de prolonger l'expérience de visite.

© Photo Jean-André Bertozzi



L'UMANA AMBIZIONE + NOTRE SIÈCLE

En contrepoint de l'exposition **les Corses et la Grande Guerre**

Photographies : Jean-André BERTOZZI / Installation vidéo : Leonardo BOSCANI

Un projet dont l'objectif est de mener une réflexion sur la dimension historique de la mémoire.

L'UMANA AMBIZIONE :

Ces 21 portraits réalisés entre 2002 et 2005 par Jean-André Bertozzi mettent en scène les derniers survivants des îles de Corse et de Sardaigne de la première Guerre mondiale. Ces images sont devenues aujourd'hui des objets d'histoire.

Avec le temps, les ultimes témoins de ce conflit ont disparu... Ne restent aujourd'hui, outre leur images muettes, que les paroles d'un de ces anciens que Leonardo Boscani a inscrites dans une installation vidéo : « La conta ». Une ronde enfantine, sur un fond d'hymnes nationaux, vient rythmer l'apparition de ces paroles perdues.

Des images et des paroles comme les derniers échos d'un siècle qui lentement s'éloigne de nous.

NOTRE SIÈCLE :

Le visiteur passe dans un labyrinthe de visages qui le mène vers une sculpture photographique : « Notre siècle ». Cette stèle de verre sortant du sable nous présente un premier regard sur ce siècle. Ces images en couleurs, comme un siècle naissant, ont été faites juste avant que ne cesse la tranquillité : un coin de verdure dans un champ, des officiers dans leurs beaux uniformes, mais déjà au loin le bruit du canon...

De multiples témoins, aujourd'hui muets, qui nous renvoient vers un souvenir unique : notre inconscient collectif.



RENCONTRE SCIENTIFIQUE

Colloque interdisciplinaire international

« **MINORITÉS, IDENTITÉS RÉGIONALES ET NATIONALES EN GUERRE 1914-1918** »

Jeudi 19 et vendredi 20 juin 2014

Université de Corse, Campus Mariani, Amphithéâtre Landry

En 1914, la guerre entraîne des millions d'hommes vers des horizons nouveaux dont beaucoup ne reviendront pas. Composées en majorité de simples citoyens ayant endossé l'uniforme, des armées s'affrontent au nom de nations au sein desquelles résonnent et s'entremêlent différents modèles de patriotisme, de nationalisme et d'identités sociales.

Si depuis quelques années, la recherche historique, aussi bien nationale qu'internationale, s'intéresse de plus en plus aux témoignages précieux de ces hommes ordinaires ballotés par le flux et le reflux d'événements qui les dépassent, l'attention sur les « groupes » régionaux ou nationaux minoritaires, compris comme des entités conscientes d'elles-mêmes, construisant et véhiculant des identités socioculturelles et des expressions patriotiques singulières au sein de leur nation d'appartenance, demeure une clé de lecture aujourd'hui relativement peu étudiée.

De fait, il apparaît important de mieux connaître ces groupes, dans leur double dimension sociale et politique, de comprendre leur vision de la guerre, leurs rapports à la nation, au nationalisme et à leurs identités plurielles, parfois concurrentes. Dans un cadre très large, il s'agit d'éclairer les articulations structurant leur(s) identité(s) régionale(s) et/ou nationale(s), au sein de l'entité nationale étatique. L'analyse des constructions et interactions identitaires complexes propres aux diverses minorités engagées dans la Grande Guerre recèle de nombreuses pistes pour la compréhension de ces frontières intra-étatiques peu visibles, redessinées dans la diversité sociale et le brassage national des tranchées. L'échelle nationale, à travers le rapport centre-périphérie, permet une première approche à partir d'axes distincts. Ainsi, sous les angles différents et complémentaires d'une histoire à la fois sociale, politique et culturelle, il s'agit d'étudier les processus de définition et d'autodéfinition des groupes identitaires (minorités nationales, identités régionales, etc.) dans le double cadre de la nation en guerre.

L'objectif scientifique du colloque repose sur une approche comparée, internationale et interdisciplinaire, de la Grande Guerre.

LES PARTENAIRES :

le Centre de la Méditerranée Moderne et Contemporaine (CMCC) de l'Université de Nice Sophia-Antipolis, le Centre de Recherche Interdisciplinaire en Sciences Humaines et Sociales (CRISES) de l'Université Paul Valéry-Montpellier III,

le Collectif de Recherche International et de Débat sur la Guerre de 1914-1918 et l'Université de Corse Pasquale Paoli et le Laboratoire Lieux, Identités, Espaces et Activités (UMR CNRS 6240 LISA).

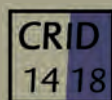

Programme téléchargeable sur

www.musee-corse.com (Les actualités/Colloque interdisciplinaire international).

PUBLICATIONS

CATALOGUE DE L'EXPOSITION

Les Corses et la Grande Guerre

Auteurs :

Ouvrage collectif

Coédition :

Musée de la Corse, CTC/Albiana - 2014

978-2-909703-53-4/978-2-8241-0572-7

Format : 24 x 32 cm

360 pages

545 illustrations

39 €

BROCHURE(S)

Les Corses et la Grande Guerre

Auteurs :

Sylvain Gregori & Jean-Paul Pellegrinetti

Coédition :

Musée de la Corse, CTC/Albiana - 2014

Multilingue

(Français / Corse / Anglais / Italien)

ISBN brochure (français) :

978-2-909703-55-8/978-2-8241-0581-9

ISBN brochure (corse) :

978-2-909703-56-5/978-2-8241-0584-0

ISBN brochure (anglais) :

978-2-909703-57-2/978-2-8241-0575-8

ISBN brochure (italien) :

978-2-909703-58-9/978-2-8241-0578-9

Format : 22 cm x 28,5 cm

48 pages

80 illustrations

8 €

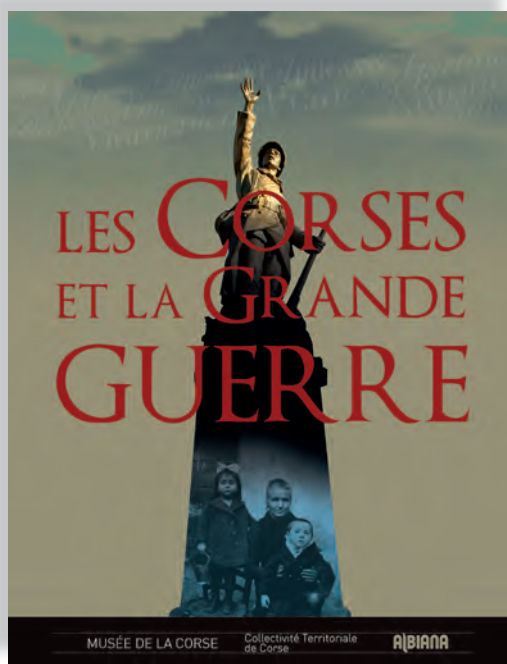

BANDE DESSINÉE

AIÒ ZITELLI !

Récits de guerre 14-18

Scénario : **Frédéric Bertocchini**

Mise en scène : **Marko**

Dessin : **Iñaki Holgado**

Couleur : **Nuria Sayago**

Coédition :

Musée de la Corse, CTC/Albiana - 2014

ISBN : 979-10-8142-0548-2 / 978-2-909703-53-4

EAN : 978-2-909703-53-4

Format : 24 cm x 32 cm

51 pages

13,50 €



VISUELS PRESSE DE L'EXPOSITION

Pour obtenir les visuels presse en HD, S.V.P. faire une demande à :
frederique.nucci@ct-corse.fr
 (04.95.45.25.43)

Les visuels peuvent uniquement être utilisés dans le cadre de la promotion de l'exposition avant et pendant sa durée. L'archivage des photographies au-delà de la durée de l'exposition ou leur réutilisation dans un autre cadre est interdit. Merci de mentionner les légendes et le crédit photographique et de nous envoyer une copie de l'article.



01. Avion - Casque à pointe
 Collection particulière Jérôme Ruellet
 © CTC, musée de la Corse 2014/Philippe Pierangeli



02. Jusqu'au bout- Nouveau jeu de la guerre 1914
 Edition H. Bouquet
 Association Sintinelle – Fonds Biaggi & Gregori
 © Association Sintinelle/Jean-André Bertozzi



03. Tenue de combat de poilu
 Association Sintinelle – Fonds Biaggi & Gregori
 © Association Sintinelle/Jean-André Bertozzi



04. Armée de terre – Armée de mer
 Ordre de mobilisation générale
 Ajaccio, musée A Bandera
 © CTC, musée de la Corse 2014/Philippe Pierangeli



05. Fanion de la 5^e compagnie du 173^e RI
 Association Sintinelle – Fonds Biaggi & Gregori
 © Association Sintinelle/Jean-André Bertozzi



06. Drapeau de l'amicale des anciens combattants des 173^e - 373^e RI
 Collection Amicale des 173^e et 373^e RI
 © CTC, musée de la Corse 2014/Philippe Pierangeli



07. Correspondance du sous-lieutenant Toussaint Graziani
 Association Sintinelle – Fonds Biaggi & Gregori
 © Association Sintinelle/Jean-André Bertozzi

08. Mandoline
 Association Sintinelle – Fonds Biaggi & Gregori
 © Association Sintinelle/Jean-André Bertozzi

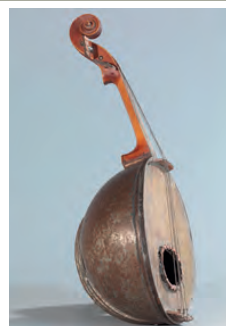



09. Cantine du capitaine Mattei du 373^e régiment d'infanterie
Ajaccio, musée A Bandera
© CTC, musée de la Corse 2014/Philippe Pierangeli

VISUELS PRESSE DE L'EXPOSITION

Pour obtenir les visuels
presse en HD, S.V.P. faire une
demande à :
frederique.nucci@ct-corse.fr
(04.95.45.25.43)

Les visuels peuvent uniquement être
utilisés dans le cadre de la promotion
de l'exposition avant et pendant sa
durée. L'archivage des photographies
au-delà de la durée de l'exposition ou
leur réutilisation dans un autre cadre
est interdit. Merci de mentionner les
légendes et le crédit photographique et
de nous envoyer une copie de l'article.



10. Félix Poti (1885-19..), soldat au 229^e RI
Briquet de tranchée gravé Pax
Association Sintinelle - Fonds Biaggi & Gregori
© Association Sintinelle/Jean-André Bertozzi



11. Prothèse de jambe articulée
Association Sintinelle - Fonds Biaggi & Gregori
© Association Sintinelle/Jean-André Bertozzi



12. Auguste Leroux (1871-1954) - Peintre et illustrateur
3^e emprunt de la défense nationale, souscrivez
Ajaccio, archives départementales de la Corse-du-sud - 10R3
© CTC, musée de la Corse 2014/Philippe Pierangeli



13. Jules-Abel Fairve (1867-1945) - Peintre et illustrateur
On les aura!
Corte, musée de la Corse
© CTC, musée de la Corse 2014/Philippe Pierangeli



14. Emile Giordani (1874-1938), armurier
Vendetta : « Morte al nemico 1914-1915 »
Association Sintinelle - Fonds Biaggi & Gregori
© Association Sintinelle/Jean-André Bertozzi



15. Mouchoir de Pierre Orsini, caporal au 36^e RI
Collection particulière - Marie-Louise Marcaggi
© CTC, musée de la Corse 2014/Philippe Pierangeli

16. Casque Adrian modèle 1915
impacté par un éclat d'obus.
Association Sintinelle -
Fonds Biaggi & Gregori
© Association Sintinelle/
Jean-André Bertozzi





17. L. Levy
Bastia – Vapeur en partance
Musée de Bastia – MEC.2004.0.18.8
© Musée de Bastia/DR

VISUELS PRESSE DE L'EXPOSITION

Pour obtenir les visuels
presse en HD, S.V.P. faire une
demande à :
frederique.nucci@ct-corse.fr
(04.95.45.25.43)

Les visuels peuvent uniquement être
utilisés dans le cadre de la promotion
de l'exposition avant et pendant sa
durée. L'archivage des photographies
au-delà de la durée de l'exposition ou
leur réutilisation dans un autre cadre
est interdit. Merci de mentionner les
légendes et le crédit photographique et
de nous envoyer une copie de l'article.



18. Toussaint Guglielmi, *Corsica*
Association Sintinelle – Fonds Biaggi & Gregori
© Association Sintinelle/DR



19. Le soldat François Satini d'Ajaccio
Collection Amicale des 173^e et 373^e RI
© CTC, musée de la Corse 2014/Philippe Pierangeli



20. Émile Breteau, photographe
17 – Corte (Corse) – Guerre 1914-1915 – La gare (cour intérieure)
Premier convoi pour le front
Association Sintinelle – Fonds Biaggi & Gregori
© Association Sintinelle/DR



21. Gaston Deblaize (1895-1935), sculpteur
Borne de la terre sacrée
Ajaccio, lieu-dit Vignola
© CTC, musée de la Corse 2014/Philippe Pierangeli



22. Anonyme
Le général Graziani décorant un officier
Association Sintinelle – Fonds Biaggi & Gregori
© Association Sintinelle/DR



23. Diplômes de mort pour la patrie des frères Angeletti
Association Sintinelle – Fonds Biaggi & Gregori
© Association Sintinelle/Jean-André Bertozzi

24. Anonyme
Prisonniers de guerre
du 363^e régiment d'infanterie,
bataille de la Chapelotte
Collection particulière Pierre Filippini
© Coll. Pierre Filippini/DR

